

MODUVAN

BEDRIJFSWAGENINRICHTING



PRODUCT
SELECTION

DE JUISTE INRICHTING



We make your van work smarter

Door uw voertuig op de juiste manier in te richten, maakt u niet alleen slim en veilig gebruik van de auto, maar werkt u ook prettiger en efficiënter.

Sinds 2015 richt Moduvan bestelwagens van diverse merken in en dit volgens jouw specifieke wensen: rekken, verlichting, signalisatie, maatwerk, ... Thomas en Ibe, 2 gedreven en enthousiaste ondernemers zorgen steeds voor een vlot verloop van 3D-concept tot kant-en-klare uitvoering.

Moduvan is gestart in Vladslo en ondertussen zijn we uitgegroeid met een team van ervaren techniekers. Op heden zijn we in Kortemark gevestigd.

De sterke punten van Moduvan:

- Eigen installatie
- Uitvoering in eigen atelier
- Snelle service





INHOUD

- Werklichten..... 4-5
- Led-bar - nuuk zwart 6
- Dark knight identity 6
- Siberia 6
- Led-bar siberia curved 7
- Led-bar siberia small curved 7
- Led-bar siberia dubbel 8
- Led-bar siberia single 9
- Led-bar met flitslicht 10
- Lazer grill kits..... 11



- Lazer lamps ledbars 12
- Verstralers - siberia..... 13
- Dark knight 13
- Strands delta 13
- Traffic advisor's 14
- Inbouwflitsers..... 15
- Flitslampen led 16
- Zwaailichten strands 16
- Flitsbalken led..... 17
- Flitsbalken led..... 18
- Flitsers in grill 19

- Bediening 20
- Luchtcompressor 21-22
- Modul system..... 23-26
- Clayton power lps 27-28
- Sidebars, bullbar en zonneklep..... 29
- Dakdragers 30-31
- Glasdragers..... 32-33
- Zijwanden en vloeren 34
- Airline ladingzekering..... 35
- Logic-line transportbox 36-37
- Opstaptredes..... 38
- Accessoires 39



PRODUCT SELECTION

WERKLICHTEN



De mooiste selectie werklampen, uitermate geschikt voor het belichten van het werkgebied rondom uw bedrijfswagen, tractor en graafmachine. Door de ruime voltage range zijn deze lampen uitermate geschikt om piekspanningen op te vangen. De robuuste IP69K of IP67 behuizingen verzekeren u van een lange levensduur.



172126

Lumen: 2160
Voltage: 12-36
Watt: 19.3



LEDVL005/M

Lumen: 3016/4560
Voltage: 12-36
Watt: 25/45



172130

Lumen: 2160
Voltage: 12-36
Watt: 22



5809186

Lumen: 2949
Voltage: 9-32
Watt: 40

Positielicht:
rood/oranje/wit



WERKLICHTEN

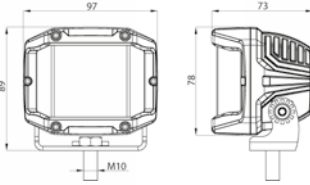

172260

Lumen: 2850
Voltage: 10-30
Watt: 22.5



809125

Lumen: 3583
Voltage: 9-32
Watt: 41
Positielicht: rood/licht
Flitslicht: oranje

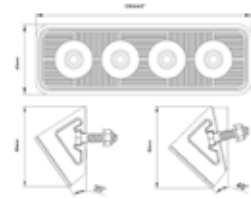

WR-2428

Lumen: 2800
Voltage: 9-36
Watt: 24



Work Light 18W

Lumen: 1284
Voltage: 10-30
Watt: 18

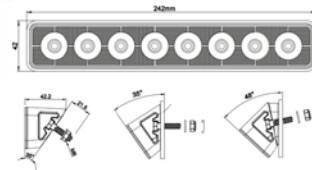

WF-4856

Lumen: 5600
Voltage: 9-36
Watt: 48



809124

Lumen: 2450
Voltage: 9-35
Watt: 30

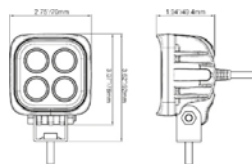

Dura Mini Compact LED

Lumen: 2000
Voltage: 9-32
Watt: 12

LED-BAR - NUUK ZWART

809157



Lumen: 11200
Voltage: 9-36V DC
Watt: 180

DARK KNIGHT IDENTITY

809165



Lumen: 9800
Voltage: 9-36V DC
Watt: 120

SIBERIA



12" 809191

Lumen: 5423
Voltage: 10-40V DC
Watt: 100



11" 809220

Lumen: 9200
Voltage: 9-32V DC
Watt: 120



38" 809223

Lumen: 32000
Voltage: 9-32V DC
Watt: 480

LED-BAR SIBERIA CURVED



5809196



Lumen: 6161
Voltage: 10-40V DC
Watt: 200

5809198



Lumen: 15800
Voltage: 10-40V DC
Watt: 400

5809197



Lumen: 12663
Voltage: 10-40V DC
Watt: 300

5809199



Lumen: 18900
Voltage: 10-40V DC
Watt: 480

LED-BAR SIBERIA SMALL CURVED

5809192



Lumen: 4500
Voltage: 10-40V DC
Watt: 100

5809194



Lumen: 9472
Voltage: 10-40V DC
Watt: 200

5809193



Lumen: 8039
Voltage: 10-40V DC
Watt: 150

5809195



Lumen: 11146
Voltage: 10-40V DC
Watt: 240



LED-BAR SIBERIA DUBBEL

Een LED-bar is uitermate geschikt voor montage op uw bestelwagen, vrachtwagen, 4x4 terreinauto of graafmachine. De robuuste IP6 behuizing verzekert u van een lange levensduur. Uitgevoerd met dubbele LED-rij voor optimale lichtspreiding. Alle lightbars worden geleverd met diverse montage steunen.

Lumen: 5078
Voltage: 10-40V DC
Watt: 95



5809180

Lumen: 10020
Voltage: 10-40V DC
Watt: 194



5809181

Lumen: 12876
Voltage: 10-40V DC
Watt: 304



5809182

Lumen: 16135
Voltage: 10-40V DC
Watt: 440



5809183

Lumen: 19267
Voltage: 10-40V DC
Watt: 549



5809184

LED-BAR SIBERIA SINGLE



Lumen: 3105
Voltage: 10-40V DC
Watt: 47



5809170

Lumen: 5676
Voltage: 10-40V DC
Watt: 95



5809171

Lumen: 8039
Voltage: 10-40V DC
Watt: 146



5809172

Lumen: 9472K
Voltage: 10-40V DC
Watt: 199



5809173

Lumen: 11146
Voltage: 10-40V DC
Watt: 241



5809174





LED-BAR MET FLITSLICHT

Lumen: 2924
Voltage: 10-40V DC
Watt: 100



5809216

Lumen: 5911
Voltage: 10-40V DC
Watt: 200



5809217

Lumen: 2467
Voltage: 9-35V DC
Watt: 90



809212

Lumen: 5867
Voltage: 10-40V DC
Watt: 180



5809214

Lumen: 4979
Voltage: 10-40V DC
Watt: 150



5809213



LAZER GRILL KITS



Kits beschikbaar voor Fiat, Ford, Isuzu, Land Rover, MAN, Mercedes, Mitsubishi, Nissan, Scania, Toyota & Volkswagen

Voor een extra spotinstallatie, bevatten de Lazer Grille Integration Kits op maat gemaakte montagebeugels die het mogelijk maken om Lazer High Performance LED Spotlights snel en eenvoudig te monteren in de grille van de meest populaire straatauto's, pick-up trucks en lichte commerciële voertuigen. Ontworpen om naadloos in de originele styling van elk voertuig te passen, blijft de resulterende verlichtingsconfiguratie volledig robuust en veilig, met extra bescherming tegen diefstal.



Met lichtprestaties die voortkomen uit ontwikkelings- en testwerk op het hoogste niveau van de professionele autosport, ondanks de gestroomlijnde vormgeving en naadloze integratie, is het 's nachts wanneer de installatie echt indruk maakt. Compleet met Triple-R 750 Std, de kit heeft 8.200 lumen en levert 1 lux op meer dan 600 m² verlichtingsprestaties die moeten worden gezien om te geloven, maar nog steeds binnen ECE-voorschriften, wat betekent dat de lampen kunnen werken met uw standaard grootlicht.



LAZER LAMPS LEDBARS

Een slank, aerodynamisch ontwerp met nadruk op high-end styling, zijn de lampen eenvoudig te installeren. Ontworpen om de luchtweerstand te minimaliseren, terwijl ze verbazingwekkende verlichtingsniveaus leveren. Verkrijgbaar in Standard- en Elite-kwaliteiten, de meest kosteneffectieve verlichtingsoplossingen door de toepassing van 3W LED's, zorgvuldig ontworpen en getest voor optimale verlichtingsprestaties voor dagelijks gebruik op de weg.



LEDBL033

982 mm

1x Linear-36

1x Linear anti-diefstal zijmontage

1x bedradings- en installatie-instructies



LEDBL034

1132 mm

1x Linear-42

1x Linear anti-diefstal zijmontage

1x bedradings- en installatie-instructies



LEDBL035

1282 mm

1x Linear-48

1x Linear anti-diefstal zijmontage

1x bedradings- en installatie-instructies



LEDBL039

682 mm

1x Linear-24 Flood

1x anti-diefstal zijmontage



LEDBL040

382 mm

1x Linear-12 Elite met positielicht Led lamp

1x anti-diefstal zijmontage

1x bedradings- en installatie-instructies



LEDBL041

532 mm

1x Linear-18 Elite met positielicht

1x anti-diefstal zijmontage

1x bedradings- en installatie-instructies

VERSTRALERS - SIBERIA



9"
Lumen: 13377
Voltage: 9-32V DC
Watt: 170

809188



7"
Lumen: 6467
Voltage: 9-32V DC
Watt: 80

809187



Lumen: 10000
Voltage: 9-36V
Watt: 100

WD-100100



Lumen: 12000
Voltage: 9-36V
Watt: 80

WD-80120

DARK KNIGHT



9"
Lumen: 11000
Voltage: 9-36V DC
Watt: 150

270927



Lumen: 11000
Voltage: 9-36V DC
Watt: 120

270698

STRANDS DELTA



Lumen: 13377
Voltage: 12-48V DC
Watt: 80

270699



Arrow bar/Verkeersgeleider "Commander"

22 flitspatronen met een geïntegreerde aanstuur electronica
Lengte modules: 117 & 147cm
Multi-voltage: 12-24vdc

Modules met ieder 6 LEDs
Stroomafname: piek 83W gem. 38W
Geïntegreerde aanstuurelectronica
5 jaar garantie



Arrow bar/Verkeersgeleider "Rayzor"

22 flitspatronen met een geïntegreerde aanstuur electronica
Lengte modules: 117 & 147cm
Multi-voltage: 12-24vdc

Modules met ieder 6 LEDs
Stroomafname: piek 83W gem. 38W
Geïntegreerde aanstuurelectronica
5 jaar garantie

INBOUWFLITSERS



TRI HAL-09 Hide-a-light undercover flitser set

Undercover Flitsers TRI HAL 09 LED flitser, inbouw flitser (in bestaande lamp unit) voorzien van 18 flitspatronen. Deze toepassing is niet ECE R65.

Aantal led's: 9 Power LED's per flitser, dus 18 in totaal
Kleur: Amber, blauw of wit
Flitspatronen: 19
Voltage: 12-24
Watt: 30

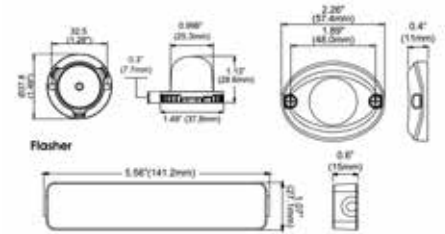

BULL-3R65-A

Undercover Flitsers BULL-3R65 -inbouw ronde 3 led flitser, multi voltage, voorzien van geïntegreerde aanstuur electronica, 16 flitspatronen.

Aantal led's: 3
Kleur: Amber of blauw
Flitspatronen: 16
IP certificering: IPX7
Goedkeuringen: ECE R10/R65
Voltage: 12-24
Watt: 2.85

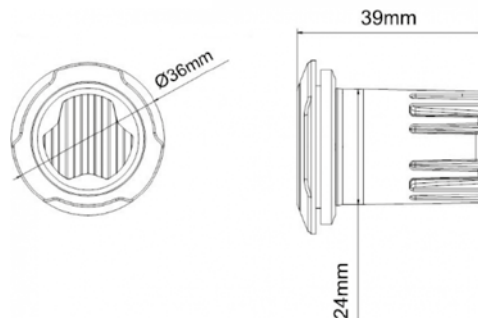

FLITSLAMPEN LED



171926

Aantal led's: 6
Kleur: Oranje
Voltage: 12-24
Watt: 9.6

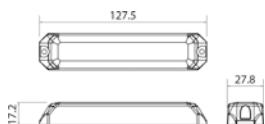

171933

Aantal led's: 6
Kleur: Oranje
Voltage: 12-24
Watt: 9.6

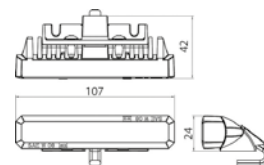

172013

Aantal led's: 6
Kleur: Oranje
Voltage: 12-24
Watt: 3

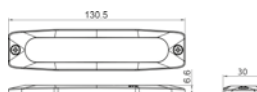

ZWAAILICHTEN STRANDS



850933

Aantal led's: 24
Kleur: Oranje
Voltage: 10-48
Watt: 33



850954

Aantal led's: 36
Kleur: Oranje
Voltage: 10-48
Watt: 33

FLITSBALKEN LED



60 cm

Aantal led's: 24 - 36



90 cm

Aantal led's: 24 - 36 - 48



109 cm

Aantal led's: 24 - 36 - 48 - 54



124 cm

Aantal led's: 24 - 36 - 48 - 60



137 cm

Aantal led's: 24 - 36 - 48 - 60 - 66



152 cm

Aantal led's: 24 - 36 - 48 - 60 - 72



183 cm

Aantal led's: 36 - 48 - 60 - 72

FLITSBALKEN LED



Cruise light dakbalk
waarschuwingslichtbalk



850214

772 mm

Aantal led's: 232



850215

924,4 mm

Aantal led's: 272



850216

1076,8 mm

Aantal led's: 312



850218

1381,6 mm

Aantal led's: 392



850219

1534 mm

Aantal led's: 432



850221

1838,8 mm

Aantal led's: 512

FLITSERS IN GRILL



172137

Aantal led's: 6
Kleur: Oranje / Wit / Blauw
Voltage: 12-24
Watt: 13



BEDIENING

172200 - Bedieningspaneel LED Flitsbak

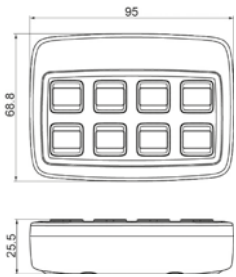

Schakelcombinaties: Aan/Uit
Voltage: 10-24
Ampère: 1.2



182383 - Mini Tuimelschakelaar

Schakelcombinaties: Aan/Uit
Type/Aansluiting: Vlakstekker
Montagegat: 20mm
Voltage: 12
Ampère: 20
Knopsymbool: zwaailicht



172229 - Bedieningspaneel LED Flitsbak met relaisbox

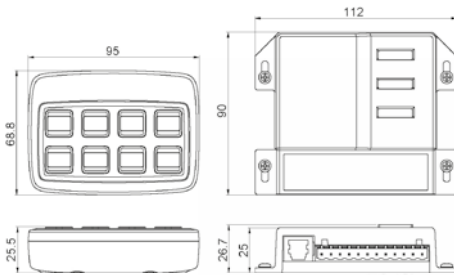

Schakelcombinaties: Aan/Uit
Voltage: 10-24
Ampère: 32

182384 - Mini Tuimelschakelaar

Schakelcombinaties: Aan/Uit
Type/Aansluiting: Vlakstekker
Montagegat: 20mm
Voltage: 12
Ampère: 20
Knopsymbool: ontladingsverlichting



(ONDER-MOTORKAP) LUCHTCOMPRESSOR

De onder-motorkap 1100 L/min of 2000 L/min. schroefcompressor is de perfecte keuze voor mobiele bandenmontage en onderhouds-/ondersteuningsvoertuigen. Het compacte en krachtige ontwerp is volledig ontworpen om te integreren in lichte bedrijfsvoertuigen.

Door ruimte vrij te maken, het gewicht aanzienlijk te verminderen om het laadvermogen te verhogen en om veelvoorkomende veiligheidsproblemen met traditionele luchtcompressoren op te lossen.

Om het systeem te bedienen, brengt u eenvoudig de handrem van het voertuig aan bij draaiende motor en drukt u op de aan/uit-knop schakelaar. Eenmaal ingeschakeld schakelt een elektromagnetische koppeling de motor in om het motorvermogen naar de compressor over te brengen. Het motortoerental zal toenemen en de VR40/70 zorgt voor een constante, continue luchtstroom naar uw gereedschap: 1100 L/min., 10 bar, of 2000 L/min., 12 bar, met 100% duty cycle, VMAC-olie-geïnjecteerde schroeflucht.

De unieke gepatenteerde **WHASP-tank** is een geïntegreerde koeler/tank die in of onder het voertuig wordt gemonteerd. Een lucht/oliemengsel wordt vanuit de compressor in de WHASP-tank gestuurd, die het lucht/oliemengsel koelt, scheidt en vervolgens de olie terug naar de compressor terugvoert. De perslucht stroomt continu naar uw extra luchtreservoir (indien aanwezig) en in uw gereedschap.

Wanneer er geen lucht wordt gebruikt, wordt het systeem uitgeschakeld en automatisch opnieuw opgestart zodra het gereedschap wordt hergebruikt en er lucht nodig is. Dit verlaagt het brandstofverbruik, de uitstoot en de geluidshinder.



VERHOOGDE EFFICIËNTIE
VERHOOGDE PRODUCTIVITEIT
HOGERE WINSTGEVENDHEID



MODUVAN
BEDRIJFSWAGENINRICHTING

VR40/70



**VMAC Systems UNDERHOOD 30
Air Compressor**

VR40/70 = 1100/2000 L/min., 10/12 bar,
with 100% duty cycle, VMAC oil-injected rotary
screw air compressor

HET VOERTUIGGEWICHT VERMINDEREN MET 132 KG

Het mobiele persluchtsysteem VMAC Systems VR40/70 kan het brutogewicht van het voertuig met maar liefst 132 kg verminderen. Minder gewicht betekent dat u meer vracht kan meenemen of kan profiteren van een lager brandstofverbruik.

BESPAAR RUIMTE

Het VMAC Systems VR40 en VR70 persluchtsysteem kan tot 0,28m³ laadruimte vrijmaken doordat de compressor in de motorruimte wordt gemonteerd. Er is geen ruimte nodig in de laadruimte als de horizontale WHASP is gemonteerd. Indien er problemen zijn bij off-road rijden kan er voor een verticale WHASP-tank gekozen worden.

De VMAC VR40/70 luchtcompressor is speciaal ontwikkeld om veiligheidsrisico's te vermijden. Het helpt u te voldoen aan gezondheids- en veiligheidseisen met inbegrip van giftige dampen, werkgeluiden en eisen met betrekking tot toxische dampen, blootstelling aan geluidsoverlast en brand in de vrachtruimte.

DE PRODUCTIVITEIT MAXIMALISEREN TOT 1100/2000 L/min., 100% VAN DE TIJD

De VR40/70 maakt gebruik van een gepatenteerde draaischroeftechnologie die ontworpen is om 100% van de tijd te draaien zonder te stoppen.

De gebruiker hoeft niet te wachten tot het systeem weer druk opbouwt, maar kan gewoon doorgaan met werken. De VMAC VR40/70 biedt werkelijk tot 1100/2000 L/min. 100% van de tijd.





We make your van work smarter

We kunnen uw leeg voertuig ombouwen tot een volledig functionerende bedrijfswagen met onze modulaire inrichtingssystemen en legborden voor bestelwagens. We bieden een volledige bestelwagen ombouw aan, die naast de onmisbare wageninrichting, modulaire vloeren en zijwandbekleding, voertuigelektronica, accessoires & voertuigbelettering kan omvatten.

We bouwen inrichtingen in een breed scala aan bestelwagens en commerciële voertuigen in, waaronder lichte bedrijfsvoertuigen en pick-up trucks. Ongeacht in welke branche u werkt of wat voor voertuig u hebt, wij hebben een bestelwageninrichting die past bij uw bedrijf, zowel voor een enkele bestelwagen als voor een geheel wagenpark.

Voordelen

- Modulaire inrichtingen met korte installatietijd.
- Lichtgewicht inrichting zorgt voor meer laadvermogen of lager brandstofverbruik.
- Goed voor het milieu: lagere brandstofkosten betekenen een lagere CO2-uitstoot.
- Grotere flexibiliteit voor uw dagelijkse activiteiten met onze op maat gemaakte opbergmogelijkheden.
- Uitgebreide functionaliteit met accessoires voor een efficiëntere werkruimte.
- Robuuste, duurzame en botsingbestendige bestelwageninrichtingen.
- Niet-beschadigende installatie van de inrichting om de restwaarde van de wagen te beschermen.



MODUL SYSTEM

Op maat is de standaard

Onze inrichtingen voor bedrijfswagens zijn gebaseerd op modules en derhalve buitengewoon flexibel. U kunt een oplossing creëren die op basis van standaardproducten volledig op maat is. En de unieke, gepatenteerde T-rail doet dienst als een verbinding met andere modules.

Alle producten zijn ontwikkeld voor de krachten waaraan ze in het rijdende voertuig worden blootgesteld. Dit komt normaal gesproken overeen met een veiligheidsfactor (3G) ten opzichte van een stilstaand voertuig.

De laadcapaciteit en het gedrag bij aanrijdingen van de producten zijn uitgebreid getest en de producten

zijn goedgekeurd volgens de Europese TÜV-norm. De maatvoering en gekozen materialen zijn afgestemd op een maximale laadcapaciteit om aan de eisen ten aanzien van een laag brandstofverbruik en een geringe invloed op het milieu te voldoen.



3D-rendering



Uitvoering



3D-rendering



Uitvoering

MODUL SYSTEM



MAATWERKOPLOSSINGEN

- Elke klant krijgt een bedrijfswageninrichting die op maat is gemaakt voor de werkzaamheden van alle dag en die past bij de branche.
- De producten hebben een ingebouwde flexibiliteit, wat

wil zeggen dat ze gemakkelijk kunnen worden aangepast, verplaatst, gedraaid of verwijderd.

- Op verzoek kunnen we tevens maatwerkproducten produceren.



Tot op de cm nauwkeurig!

MODUL SYSTEM

LICHTGEWICHT EN ROBUUST

Modul-System heeft ruime ervaring als producent van lichtgewicht stalen bedrijfswageninrichtingen. Wij waren het eerste bedrijf in onze branche dat hoge-sterktestaal (HSS) en later ultrahoge-sterktestaal (UHSS) in zijn producten ging toepassen. Door dit hightech materiaal te gebruiken hebben we het gewicht van onze producten nog verder kunnen reduceren, terwijl onze oplossingen nog steeds buitengewoon solide en botsveilig zijn.

Een inrichting die minder weegt, biedt vele voordelen, zoals meer laadvermogen, lager brandstofverbruik en minder kooldioxide-uitstoot.



VERGROOT UW LAADVERMOGEN OF VERLAAG UW KOSTEN

Groter laadvermogen en een robuuste oplossing.

Dat zijn twee factoren die onze klanten vaak noemen wanneer we met hen bespreken wat ze globaal van een ombouw verwachten.

De bedrijfswageninrichtingen van Modul-System worden gemaakt van ultrahoge-sterktestaal en dat maakt ze licht en duurzaam tegelijk. Wij vinden het ontzettend belangrijk om het totale gewicht van een voertuigombouw te verminderen.



CLAYTON POWER LPS



Klein en robuust

Eenvoudige installatie in auto's, bestelwagens, huisjes en boten. Eenvoudig los te koppelen, mee te nemen en te gebruiken stroomvoorziening voor andere doeleinden.

U heeft geen aparte omvormer of extra accu nodig, alles zit in deze LPS. Deze LPS is uitermate geschikt als stroomvoorziening voor uw boot of camper.

De LPS wordt rechtstreeks aangesloten op de startaccu met één kabel en maakt tijdens het opladen gebruik van de dynamo van uw auto. Optioneel kan de LPS ook opgeladen worden met de zonnepanelen.

Clayton LPS remote

Deze Clayton remote kan in de cabine van uw bedrijfswagen of dashboard van uw voertuig geïnstalleerd worden, hiermee heb je altijd controle over de Clayton LPS in uw voertuig.



Overal en eenvoudig toegang tot elektriciteit

Gebruik overal 230V/50Hz en 12V tegelijk! Gebruik 230V voor uw elektrische gereedschap, acculaders en andere elektrische apparaten tot 3000W met een piek tot 5000W plus een stabiele 12V voor geïnstalleerde apparatuur - zonder daarbij afhankelijk te zijn van een stationair draaiende motor met alle kosten en vervuiling daarbij.



Clayton LPS Montageconsole

De montageconsole is bedoeld voor snelle en eenvoudige montage in bestelwagens en andere toepassingen.

Versies

LPS II 3000 - 2 kWh

LPS II 2500 - 1 kWh

LPS II 1500 - 1 kWh



Zonnepanelen op dak



Krachtig lithium: met een twee keer zo lang werktijd presteert de LPS beduidend beter dan traditionele accu's



6 keer sneller opladen: één keer volledig opladen duurt bij een LPS 1u en 40 min. - veel sneller dan de 8-10u voor een loodaccu.



Krachtig lithium: met een twee keer zo lang werktijd presteert de LPS beduidend beter dan traditionele accu's



Compact en lichtgewicht: minder dan 1/3 van het gewicht van een traditioneel accusysteem. 28kg vergeleken met 96kg of zelfs nog meer.



Brandstofbesparend en CO²-vriendelijk: met de LPS kunt u elektriciteit gebruiken, zonder een dure en het milieu belastende stationair draaiende motor of een generator.

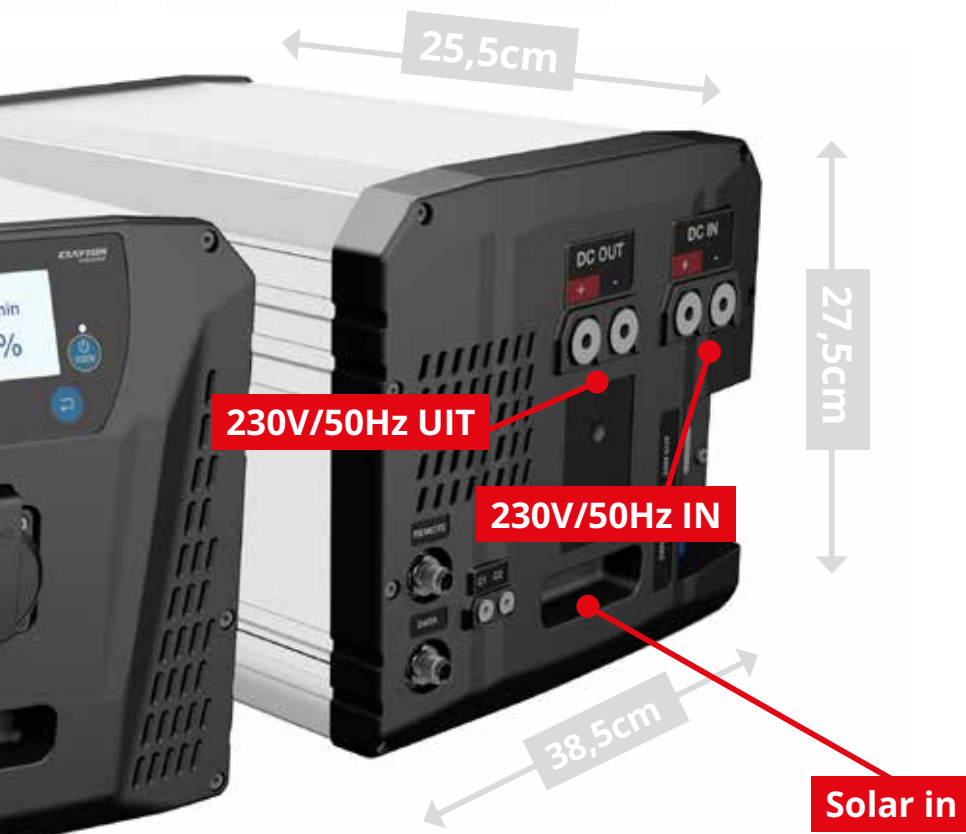

SIDEBARS, BULLBAR EN ZONNEKLEP



Eigenschappen:

- Chromo uitvoering
- Sidebars voor ieder type bestelwagen
- Taxi uitvoering ! met verlaagde instap
- Mat/geborsteld, getrokken bocht
- Eindafwerking met zwarte platte einddop
- Beschermende sidebars
- .304 RVS
- Diameter buis 60,3mm
- Wanddikte 2mm



Eigenschappen:

- Zwarte uitvoering mat/glanzend
- Sidebars
- Wielbasis 4325
- Zwart , getrokken bocht
- Eindafwerking dichtgelast
- Beschermende sidebars
- Diameter buis 60,3mm
- Wanddikte 2mm
- Door middel van sleufgaten kunt u de afstand van de sidebars ten opzichte van de auto zelf bepalen.



Eigenschappen:

- Chromo uitvoering
- Pushbar voor ieder type bestelwagen
- RVS hoogglans gepolijst
- .304 RVS, diameter buis 63mm



Eigenschappen:

- Zwarte uitvoering
- Pushbar voor ieder type bestelwagen
- zwart gecoat
- .304 RVS, diameter buis 63mm



Eigenschappen:

- Zonneklep voor ieder type bestelwagen
- Materiaal: Acrylaat
- Kleur: Smoke

DAKDRAGERS



Voor het daktransport wordt vaak gebruik gemaakt van een dakdrager. Het is de ideale uitbreiding om lange stukken, zoals bijvoorbeeld ladders, planken, buizen of balken te vervoeren. Montage kan op iedere bestelwagen. In de meeste gevallen zijn er zelfs vanuit de fabriek montagepunten voorzien.

De combinatie van geanodiseerd aluminium en RVS zorgt niet alleen voor een lange levensduur van uw product, maar ook voor een laag eigengewicht.

Hierdoor kan de dakdrager maximaal beladen worden, rekening houdend met de opgegeven maximale daklast. Bij alle dakdragers worden dwarsliggers gebruikt, die een belasting van minimum 200 kg per stuk aankunnen.



Ook verkrijgbaar in zwart



Mobietec dakdragers zijn standaard uitgerust met een spoiler. Deze zorgt ervoor dat de luchtstroom op een bijna geruisloze manier over de dakdrager en de wagen vloeit. Bij bestelwagens zonder achterklep wordt standaard ook een ladderrol voorzien. Dankzij de ladderrol kunnen ladders of andere lange objecten gemakkelijk op het imperiaal worden geladen.

Algemene kenmerken

- Aluminium profielen en gietstukken
- Geassembleerde levering standaard
- Inox bevestigingsmaterialen
- Modulair

Walkway profile

Om zich vlot te kunnen verplaatsen op het dak, kan een loopplaat voorzien worden.



Mtube

Voor het veilig en efficiënt vervoeren van lange buizen zijn de M-tubes heel geschikt. Deze zijn beschikbaar in verschillende lengtes tot wel 6 meter lang en hebben langs beide zijden een afsluitbaar deksel.



GLASDRAGERS



De mobietec glasdraggers zijn uitermate geschikt voor het vervoeren van plaatwerk, glas of ramen. De glasdraggers zijn vervaardigd uit geanodiseerd aluminium in combinatie met RVS, wat zorgt voor duurzaamheid. Bovendien zijn de glasdraggers getest volgens verschillende Europese EN normen.

De bevestiging aan de wagen kan op verschillende manieren: hetzij door de zijkant, hetzij zonder boren, waardoor het glasrasteel gemakkelijk en snel kan

gemonteerd en gedemonteerd worden. Deze constructie wordt voor elke type voertuig standaard gemaakt, maar heel vaak komt er maatwerk bij kijken volgens specifieke noden van de klant.

Standaard worden 2 klemstokken voorzien om de lading op zijn plaats te houden.

Verschillende opties, zoals bijvoorbeeld een ingewerkte ladder, extra horizontale of verticale steunen, ... kunnen op uw vraag toegevoegd worden.



Algemene kenmerken

- Aluminium profielen en gietstukken
- Geassembleerde levering standaard
- Modulair

GLASDRAGERS



Wieluitsparing



Geïntegreerde ladder



Horizontale rij met rubber

ZIJWANDEN EN VLOEREN



Zijwanden

Om de laadruimte goed te beschermen hebben we voor elk specifiek voertuig bekleding voor de zijwanden, de deuren en hemel. De zijwanden zijn te bestellen in verschillende uitvoeringen: lat om lat betimmering, volledige zijbeplating of zijbeplating met sleuven (lat om lat functie).

Vloeren

Voor onze standaard 12 mm antislip vloeren, maken we gebruik van watervast verlijmd betonmultiplex

voorzien van een watervast antislip-coating (220gr/m²) in een zeefdruk-patroon. Dit materiaal is zeer sterk, slijtvast en beschikbaar in de kleuren grijs gemêleerd en bruin. Naast onze standaard 12 mm vloeren zijn er ook alternatieve diktes beschikbaar, evenals speciale aluminium en multiplex vloeren. Het is overigens ook mogelijk om bij het frezen van de vloer de uitsparingen voor vloerogen of rails in de vloer mee te nemen.



Multiplex grijs gelamineerd



Kunststof



Multiplex

AIRLINE LADINGZEKERING

Airline rail op maat

Voor iedere inbouwsituatie de juiste Airline rail. De Airline rail light is door zijn optimale afmetingen in iedere laadruimte inzetbaar en onderscheidt zich doordat deze rail zich aan de voertuigcontouren kan aanpassen. De standaard Airline rail heeft een zeer hoge belastbaarheid, bij een laag eigengewicht door hoogwaardig aluminium. In combinatie met de accessoires en de grote keus aan

profielen is er voor iedere inbouwwens een oplossing. De heavy-duty variant is de sterkste uitvoering en garandeert gecertificeerde zekerheid. Een variabele inzetbaarheid van de fittingen is mogelijk door het fijnmazige gatenpatroon. De allsafe speciale rail wordt op uw verzoek op maat ontwikkeld en geproduceerd.



Light & Light halfround

Flexibel in te zetten

- optimale afmetingen: geschikt voor ieder gebruik
- geringe wanddikte: volgt de voertuig contouren
- intelligent design: met maximale belastbaarheid



Bind Rail

- met ronde en sleufgaten: compatibel met alle Faktor 4 producten
- een ruime keuze: de juiste rail voor iedere toepassing

Sperrelementen op maat



Spanbanden en netten op maat



LOGIC-LINE TRANSPORTBOX



U voert technische diensten uit en wilt uw vracht comfortabel, veilig en rechtmatig vervoeren?

Riskeer geen onnodige boetes door onvoldoende ladingzekering. Bespaar uzelf tijd en geld met onze TÜV-gecertificeerde transportdozen voor uw gereedschap, enz. Door de gespecialiseerde LogicLine-systemen of zelfs de

comfortabele uittrekbare rail altijd veilig en bij de hand.

Kies uit 9 verschillende metalen transportkisten voor uw bedrijfsvoertuig die voldoen aan uw branchespecifieke behoeften (inclusief bouwbedrijven, wegenbouw of bosbouwactiviteiten).



Voordelen

- Compatibel met alle voertuigmerken
- Wettelijk conforme ladingzekering
- Perfect te combineren met dekzeilen en ladingdragers
- Transportkisten met geïntegreerd slot
- TÜV-type geteste flatbedbox

LOGIC-LINE TRANSPORTBOX



Compatibel met alle voertuigmerken

Onze metalen transportkisten kunnen op de laadruimte van alle diepladers worden gemonteerd - ongeacht welk voertuigmerk u bezit.

Wettelijk conforme ladingzekering

Wettelijk conforme ladingzekering is van bijzonder belang bij het transport van gereedschappen en materialen. LogicLine biedt hiervoor de professionele oplossing. Door de ToolBox te integreren, kunnen u en uw medewerkers gereedschap en materiaal veilig en efficiënt vervoeren op diepladers. Zelfgebouwde gereedschapskisten en niet-gecontroleerde lastdragers zijn mogelijk niet bestand tegen fysieke krachten tijdens nood- of ontwijkingsmanoeuvres. Voorkom ongevallen door vlieg gereedschap en vermijd zware boetes.



Optionele accessoires voor uw transportkisten

Dankzij het LogicLine modulaire systeem kunnen bijna alle LogicLine-producten worden gecombineerd. Dit maakt het mogelijk om voor elke klant een oplossing op maat te creëren. Omdat we transportkisten aanbieden voor alle voertuigmerken, kunt u er zeker van zijn dat we iets hebben dat geschikt is voor uw laadbakbedding!

OPSTAPTREDES



ELEKTRISCH UITSCHUIFBARE OPSTAPTREDE AXS600 / AXS900

Met of zonder LED

600mm breed of 900mm breed

Het ontwerp van de opstaptredes is geïnspireerd op de huidige wetgeving voor arbeidsomstandigheden, toegespitst op het werken in en rondom het voertuig. Met name bij het in- en uitstappen in het voertuig.

Additioneel kunnen de opstaptredes uitgerust worden met akoestische parkeersensoren, wat een geruststellende gedachte is bij objecten die uit het zicht zijn.



Eigenschappen

- Uitgevoerd in zwart of geel
- Uitgevoerd met of zonder parkeersensoren
- Dubbele of drievoudige uitvoering (afhankelijk van het type voertuig)
- 20g crashtest en TÜV-gecertificeerd
- Retro-reflectiestrip op elke trede
- Antislip treeplanken
- Extra beschermlaag middels elektrostatische lak
- De roestwerende afwerking voorkomt tevens verwerking

ACCESSOIRES

Shouldersink

ShoulderSink is de meest complete handhygiëne module voor elk type bedrijfswagen, vrachtwagen of personenwagen. Met deze module heeft men altijd en overal de mogelijkheid om de handen te wassen met water en zeep. Onmisbaar in elke auto!



- Duurzaam: kunststof behuizing en aluminium bevestigingsbeugel
- Mobiel: ShoulderSink is draagbaar en overal inzetbaar
- Universeel: makkelijk te monteren d.m.v. aluminium bevestigingsbeugel
- Navulbaar: scala aan losse verpakkingen beschikbaar zoals zeep, handreiniger en papier.



Roll & Fix universele spanbanden

De Roll & Fix universele spanband is geschikt voor alle imperialen op bestelwagens en ook voor uw aanhangwagens.



SAFECLAMP

Met deze Safeclamp ladderklem zet u uw ladder eenvoudig muurvast en gaat u diefstal tegen. De maximale breedte is 30 cm en hierdoor kunt u maximaal 4 ladders vastzetten. Dit product bespaart zes keer zoveel tijd als de traditionele ladderklemmen.



- Voorkom diefstal. Met de ingebouwde sloten zet u uw ladder gemakkelijk vast. Voor beide klemmen worden sleutels meegeleverd
- Materiaal is erg sterk en gaat niet snel kapot
- Corrosiebestendig
- Gewicht: 2.80 kilogram
- TUV gecertificeerd



SLANGHOUDER

U kunt diverse slangen en elektro-kabels over de slanghouder hangen, zodat deze netjes opgeruimd en snel bereikbaar zijn. Het montage-materiaal varieert afhankelijk van de inbouwsituatie.



SILICONE & SPUITBUS-HOUDER

Snel en veilig silicone-tubes of spuitbussen opbergen met deze houders.





MAAK VRIJBLIJVEND EEN AFSPRAAK EN BEZOEK ONZE SHOWROOM.

MODUVAN

BEDRIJFSWAGENINRICHTING

Op zoek naar de beste inrichting
voor je bedrijfswagen?
Contacteer ons gerust.

Wij werken vrijblijvend een offerte
uit op maat.

☎ 051 49 10 49



info@moduvan.be

www.moduvan.be